

cecotec

CECOFRY BOMBASTIK 6000

Manual de Utilizare



Instrucțiuni de Siguranță

Vă rugăm să citiți cu atenție următoarele instrucțiuni înainte de a utiliza dispozitivul. Utilizați acest manual pentru utilizare ulterioară sau utilizatori noi. - Acest simbol înseamnă: precauție, suprafață fierbinte. Suprafețele accesibile ale conductei ar putea atinge temperaturi ridicate în timpul funcționării.

Ai grijă să nu te arzi. - Acest aparat nu este proiectat să funcționeze prin temporizatoare externe sau sisteme de control de la distanță. - Când utilizați aparate electrice, trebuie luate întotdeauna măsuri de precauție de bază pentru a reduce riscul de incendiu, șoc electric și rănire. - Verificați în mod regulat cablul de alimentare pentru a detecta daune vizibile. Dacă cablul prezintă deteriorări, acesta trebuie îngrijit de către Serviciul Oficial de Asistență Tehnică Cecotec pentru a evita orice tip de pericol.

- Acest dispozitiv poate fi utilizat de copii cu vârsta de 8 ani și peste și de persoane cu capacități fizice, senzoriale sau mentale reduse sau cu lipsă de experiență și cunoștințe dacă sunt supravegheați sau au primit instrucțiuni privind utilizarea dispozitivului într-un mod consecvent și înțeleg. riscurile implicate.aceasta presupune.

- Nu lăsați aparatul și cablul acestuia la îndemâna copiilor sub 8 ani. - Curățarea și întreținerea aparatului nu trebuie efectuate de copii. - Supravegheați copiii pentru a vă asigura că nu se joacă cu aparatul. - Asigurați-vă că tensiunea sursei de alimentare corespunde cerințelor de tensiune specificate în specificațiile tehnice ale aparatului.

- Vă recomandăm ca încăperea în care urmează să utilizați aparatul să fie echipată cu un extractor de fum sau să fie bine ventilată.

- Utilizați acest aparat în scopurile care apar descrise în acest manual, orice altă utilizare nu este recomandată de Cecotec și ar putea afecta negativ durata de viață utilă a aparatului și/sau durata de viață a utilizatorului. - Deconectați aparatul de la sursa de alimentare înainte de mutare, curățare sau atunci când nu este utilizat.

- Nu îndreptați, îndoiiți, întindeți sau deteriorați cablul de alimentare. Protejați-l de corpurile ascuțite și de sursele de căldură. Nu lăsați cablul să atingă suprafețele fierbinți. Nu lăsați cablul să iasă deasupra suprafeței subterane sau a blatului.

- Nu utilizați un cablu electric decât dacă este recomandat de un electrician calificat. Utilizarea unui tip greșit de aparat poate cauza

deteriorarea aparatului sau rănirea utilizatorului.

- Nu utilizați aparatul dacă cablul, ștecherul sau ansamblul aparatului este deteriorat sau dacă nu funcționează corect, a fost scăpat sau deteriorat. .

- Nu utilizați aparatul în locuri potențial periculoase, cum ar fi medii inflamabile, explozive, chimice sau umede.

- Așezați aparatul pe o suprafață plană, rezistentă la căldură. Când așezați coșul în afara capacului, faceți acest lucru cu atenție și plasați mânerul spre interior, pentru a nu deteriora ceea ce este înăuntru. Nu amplasați aparatul în apropierea surselor de căldură, locuri cu un nivel ridicat de umiditate sau în apropierea materialelor inflamabile.

- Nu introduceți și nu lăsați degetele sau alte obiecte să pătrundă în orificiile de ventilație sau evacuare, deoarece acestea ar putea provoca șocuri electrice sau incendii. - Nu umpleți coșul cu ulei, ar putea duce la risc de incendiu. - Nu atingeți niciodată interiorul aparatului în timp ce acesta funcționează. - Nu scufundați cablul, ștecherul sau orice altă parte care nu poate fi prelungită a aparatului în apă sau în alte lichide. Nu expuneți conexiunile electrice la apă. - Puneți întotdeauna ingredientele negătite în interiorul coșului pentru a preveni contactul lor cu elementele de gătit. - Asigurați-vă că mâinile sunt complet uscate înainte de a atinge ștecherul sau de a porni aparatul. - Scoateți aparatul din priză atunci când nu este utilizat sau curățat. Lăsați-l să se răcească complet înainte de a monta sau de a îndepărta orice piesă și/sau de a o curăța. - Nu lăsați unitatea conectată la sursa electrică fără supraveghere. - Nu atingeți suprafața aparatului în timpul funcționării, deoarece ar putea fi fierbinte. - Pentru a asigura funcționarea corectă a aparatului, curățarea și întreținerea aparatului trebuie efectuate în conformitate cu acest manual de instrucțiuni. - Nu așezați aparatul lipit de perete. Lăsați o distanță de siguranță de 10 cm față de peretele corpului și încă 10 cm pe fiecare parte. Nu așezați niciun obiect deasupra unității când este în uz. - În timp ce aparatul este în funcțiune, emite abur fierbinte prin orificiile de evacuare a aerului. Țineți mâinile și cădeți la o distanță sigură de vaporizator și de ieșiri. Apa fierbinte poate ieși din aparat atunci când scoateți coșul cu pastă de dinți din aparat. - Deconectați imediat aparatul dacă vedeți fum negru care iese din aparat. Așteptați până când fumul se stinge Paia ietiaia coșul cu pastă de dinți al apaia. - Vă recomandăm folosirea mănușilor atunci când manipulați suportul sau coșul. - Nu utilizați aparatul pentru nicio utilizare care nu este specificată în manual.

- Nu încercați să reparați singur produsul.

1. Componente

Fig. 1

1. Capac
2. Atingeți panoul de control
3. Coș
4. mâner
5. Cablu de alimentare

panou de control Fig.2

1. Pictograma de alimentare
2. Selectarea meniului
3. Mărește pictograma de control al timpului
4. Pictograma de control pentru reducerea timpului
5. Pictograma de control al creșterii temperaturii
6. Pictograma de control al scăderii temperaturii
7. Cronometru
8. Indicați ventilator
9. Indicator de încălzire

Nota:

Graficele din acest manual sunt doar prezentări schematice și este posibil să nu se potrivească exact cu produsul..

2. Inainte de utilizare

- - Acest produs are un ambalaj conceput pentru a-l proteja in timpul transportului. Scoateți dispozitivul din cutie și păstrați cutia originală și alte articole de ambalare într-un loc curat. Vă va ajuta să preveniți deteriorarea conductei dacă trebuie să o îndepărtați în viitor. Dacă doriți să aruncați ambalajul original, asigurați-vă că reciclați în mod corespunzător toate articolele.
- - Asigurați-vă că toate piesele și componentele sunt incluse și în stare bună. Dacă lipseau unele sau nu erau în stare bună, contactați imediat Serviciul Oficial de Asistență Tehnică Cecotec.
- - Folosiți o cârpă umedă pentru a curăța atât exteriorul, cât și interiorul dispozitivului și uscați-l. Nu udați elementele de încălzire.
- - Curățați bine coșul și suportul cu apă fierbinte, detergent și un burete neabraziv.

- Așezați corect tava în coș și puneți coșul înapoi în dispozitiv, astfel încât să îl puteți utiliza.
- - Nu umpleți aparatul cu ulei sau orice alt lichid.

3.Functionalitate

Utilizare friteuza cu aer

Pasul1

1. Așezați aparatul pe o suprafață plană, stabilă, rezistentă la căldură, departe de orice posibilă stropire de apă sau sursă de căldură.
2. Așezați corect coșul în frietruza de aer.
3. Nu așezați niciun obiect deasupra țevii când este în uz pentru a evita întreruperea fluxului de aer și afectarea rezultatului fiteingului de aer cald.
4. Conectați cablul de alimentare la o priză cu împământare.
5. Scoateți cu grijă coșul de umplere a aerului.
6. Adăugați ingredientele în coș.
- Notă: nu depășiți niciodată indicația MAX a coșului sau depășiți suma indicată în tabel (vezi „Ajustări” în această secțiune), altfel rezultatul final ar putea fi afectat.
- Sfat: se recomanda ca pentru un rezultat excelent al mancarii sa completezi suprafata cosului fara a aduna mancarea, deoarece aceasta nu se va gati uniform.
7. Utilizați panoul de control așa cum este detaliat mai jos (Fig. 2):
8. Conectați aparatul și indicatorul luminos de alimentare corespunzător (pictograma 1) se va aprinde..

Pictograma 1 - Pictograma de putere

Odată ce coșul și capacul sunt bine poziționate pe capac, pictograma de alimentare se va aprinde. Apăsarea pictogramei de alimentare va regla temperatura la 185 °C și timpul de gătire la 15 minute în mod implicit. Dacă apăsați din nou pictograma de alimentare, va începe gătitul. La începutul procesului, „pictogramele 8 și 9” clipească, indicând faptul că ventilatorul și elementul de încălzire sunt în funcțiune. În timpul procesului de gătire, „Iconita 9” va înceta să clipească când dispozitivul atinge temperatura setată și va porni din nou când scade din interval.

Pictograma 2 - Selector de meniu

Această pictogramă maximă a ales dintre cele 12 cele mai populare opțiuni alimentare. Odată ce opțiunea dorită a fost aleasă, timpul de gătire și valorile temperaturii vor fi reglate implicit. Valorile timpului și temperaturii sunt reglabile manual.

Pictograma 3 și 4 - Pictograme pentru controlul timpului

Apăsăți pictogramele „3” și „4” pentru a regla timpul de gătire de la 1 la 60 de minute.

Pictogramele 5 și 6 - Pictograme de control al temperaturii

Apăsăți pictogramele „5” și „6” pentru a regla temperatura de la 80°C la 200°C.

Iconita 7

Odată ce coșul și mânerul sunt poziționate corect în priză, apăsați „Icoana 1 - Pictograma de alimentare”. Panoul de control se va aprinde complet, apăsați „Icoana 7” și selectați ora la care doriți să începeți gătitul apăsând „Icoanele 3 și 4”. Timpul disponibil variază de la 30 de minute la 24 de ore la intervale de 30 de minute și 1 oră după 10 ore.

1. Adăugați 3 minute la timpul de repaus când unitatea este rece; De asemenea, puteți lăsa aparatul să se încălzească timp de aproximativ 4 minute fără niciun ingredient în minte.
2. Unele ingrediente trebuie agitate la jumătatea procesului de masă. Pentru a agita sau a întoarce ingredientele, scoateți găleata din vas de mâner și scuturați sau întoarceți ingredientele în coș cu o furculiță (sau clește). Ulterior, reintroduceți coșul în fioidoia de acolo..

Atentie : fiți foarte atenți când agitați tava deoarece conține alimente fierbinți.

1. Când auziți avertismentul acustic al temporizării, timpul setat a fost ratat. Scoateți coșul din aparat și așezați-l pe o suprafață rezistentă la căldură. Asigurați-vă că mâncarea este bine gătită. Dacă nu sunt suficient de fierte, glesați din nou coșul peste capac și mai adăugați câteva minute la timp.
2. Pentru a îndepărta alimentele, de exemplu, cartofii crocanți, scoateți tava din dispozitivul de îndepărtare a căldurii și așezați-o pe o suprafață foarte rezistentă. Pentru a elimina ingredientele folosiți o pensetă. Ai grijă să nu te arzi. Nu întoarceți coșul pentru a îndepărta alimentele..

Avestiment:







- Nu umpleți excesiv coșul; Îrespectați cantitatea indicată în tabel, astfel încât rezultatul gătirii să nu fie afectat.
- Nu atingeți vasul în timpul funcționării sau imediat după pentru a evita arsurile. Țineți vasul numai de mâner..







Pasul 2

Tabelul de mai jos prezintă setările de bază pentru ingredientele pe care doriți să le adăugați.

Nota: Aceste date sunt doar indicii. Pentru că ingredientele diferă în origine, dimensiune, formă și porumb, nu putem garanta că setările de mai jos sunt cele mai potrivite.

l'abla de los piogiamas piedeteiminados

Iconita	Tip	Greutate Min-Max (g)	Timp (min.)	Temperatua (°C)	Note
	Cotlet/ceafa	200-500	15	200	Se intoarce la jumtate a gatirii
	Cartofi prajiti	200-500	18	200	Se adaugă ½ lingură de ulei și se răstoarnă la jumătatea gatirii.
	Peste	200-400	10	180	Nu e nevoie
	Vegetale	Am umplut doar baza ochiului	15	150	Se amsteca la jumtate a gatirii
	Pulpe	450-600	25	200	Se amsteca la jumtate a gatirii
	Aripi de pui	200-500	20	180	Se amsteca la jumtate a gatirii

	Pizza	200-400	12	180	Nu e nevoie
	Cartofi dulci	200-500	30	200	Se amstecca la jumătate a gătirii
	Prajituri	100-500	25	150	Se amstecca la jumătatea gătirii dacă este necesar
	Bacon	Doar pe baza tavii	12	200	Se amstecca la jumătatea gătirii
	Nuci	Doar pe baza tavii	10	200	Se amstecca la jumătate a gătirii
	Intretinere calda	200-500	15	80	

Sfaturi pentru gătit

1. Alimentele mai mici necesită un timp de gatire mai scurt decât cele mai mari.
2. O cantitate mai mare de ingrediente necesită doar un timp de gatire puțin mai lung și, prin contrast, un număr mai mic de ingrediente necesită doar un timp de gatire puțin mai scurt.
3. Îndepărtarea alimentelor mai mici la jumătatea procesului de gătire optimizează rezultatul final și previne gătirea neuniformă a alimentelor.
4. Adăugați puțin ulei în plus la cartofii uscați pentru a obține un rezultat mai consistent. Gătiți alimentele imediat după ce ați adăugat uleiul..

Nu tocați ingrediente extrem de groase, cum ar fi cârnații, în bolul alimentar.

2. Aperitivele care pot fi găsite la cuptor pot fi găsite și la friteuza.
3. Cantitatea optimă gatire este de 500 de grame.
5. Așezați o formă sau o tavă de copt în tava de copt dacă doriți să coaceți o sau dacă doriți să coaceți alimente fragile sau umplute.
6. Puteți folosi friteuza si pentru a încălzi ingredientele..

4. Curatare

- - Curățați aparatul după fiecare utilizare.
- - Coșul si tava au un invelis antiaderent. Nu folosiți ustensile metalice sau produse abrazive pentru a curăța coșul și/sau suportul, deoarece acest lucru ar putea deteriora suprafața antiaderentă..

1. Deconectați aparatul de la sursa de alimentare și lăsați-l să se răcească înainte de curățare.
2. .

Nota: Scoateți coșul pentru ca aparatul să se răcească mai repede.

3. Curățați interiorul și exteriorul conductei cu o cârpă moale umedă.
4. Curățați bine coșul și suportul cu apă fierbinte, detergent și un burete neabraziv. Vă recomandăm să folosiți detergent lichid pentru a îndepărta orice astfel de murdărie. Sfat: dacă este murdărie lipită de coș sau coș, umpleți coșul cu apă fierbinte și puțin lichid de spălat vase și puneți coșul și coșul la macerat aproximativ 10 minute.
5. Curățați interiorul aparatului cu apă fierbinte și un burete neabraziv.
6. Curățați aragazul cu o perie moale pentru a îndepărta orice resturi alimentare.
7. Asigurați-vă că toate piesele sunt curate și uscate înainte de a returna conducta pentru utilizare..

Depozitare

- - Deconectați unitatea și lăsați-o să se răcească.
- - Asigurați-vă că toate piesele sunt curate și uscate înainte de a utiliza din nou conducta.
- - Puneți cablul în compartimentul corespunzător..

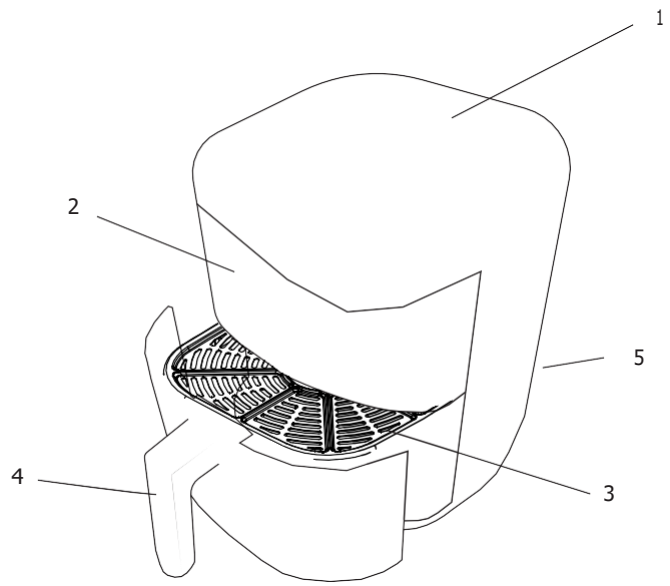

Fig. 1



Fig. 2

www.cecotec.es

Cecotec Innovaciones S. L.
C/de la Pinadeta s/n, 46930
Quaít de Poblet, Valencia, Spain

EA01221212