

cecotec

Manual de Utilizare



INSTRUCȚIUNI DE SECURITATE

Vă rugăm să citiți cu atenție următoarele instrucțiuni înainte de a utiliza produsul. Vă rugăm să păstrați acest manual pentru referințe viitoare sau pentru noi utilizatori.

- Când utilizați aparate electrice, trebuie luate întotdeauna măsuri de precauție de bază pentru a reduce riscul de incendiu, șoc electric și rănire.
- Asigurați-vă că tensiunea de la rețea corespunde cerințelor de tensiune specificate pe eticheta de identificare a aparatului.
- Vă recomandăm ca încăperea în care veți folosi aparatul să fie dotată cu extractor de fum și bine ventilată.
- Utilizați acest aparat în scopurile descrise în acest manual, orice altă utilizare nu este recomandată de către producător și ar putea afecta negativ durata de viață utilă a aparatului și/sau durata de viață a utilizatorului.
- Deconectați aparatul de la sursa de alimentare înainte de a-l muta, de a-l curăța sau de a-l folosi din nou.
- Nu-l utilizați în aer liber.
- Nu răsuciți, îndoiiți, îndreptați sau deteriorați cablul de alimentare. Protejați de marginile ascuțite și sursele de căldură. Nu lăsați cablul să atingă suprafețele fierbinți. Nu lăsați cablul să iasă peste marginea suprafeței de lucru sau a blatului.
- Nu utilizați prelungitoare decât dacă este recomandat de un electrician calificat.

- Nu utilizați produsul dacă cablul, ștecherul sau structura este deteriorat sau nu funcționează corespunzător, a fost scăpat sau deteriorat.
- Nu utilizați produsul în locuri potențial periculoase, cum ar fi medii inflamabile, explozive, cu prezența chimice sau umede.
 - Așezați friteuza pe o suprafață plană, rezistentă la căldură. Nu amplasați dispozitivul în apropierea surselor de căldură, locuri cu un nivel ridicat de umiditate, în apropierea materialelor inflamabile.
 - · Nu există piese utile în interiorul friteuzei Nu încercați să dezamblați produsul.
 - · Acest dispozitiv nu este proiectat să funcționeze prin temporizatoare sau sisteme externe de control de la distanță.
 - · Nu introduceți și nu lăsați degetele sau alte obiecte să pătrundă în orificiile de ventilație sau evacuare, deoarece acest lucru ar putea provoca electrocutare sau incendiu.
 - · Nu porniți friteuza fără ulei în recipient.
 - · Nu umpleți baia de ulei, poate cauza pericol de incendiu.
 - · Nu atingeți niciodată interiorul dispozitivului în timp ce acesta funcționează.
 - · Suprafețele accesibile ale produsului ar putea atinge temperaturi ridicate în timpul funcționării. Ai grijă să nu te arzi.
 - · Nu scufundați cablul, ștecherul sau orice altă parte
 - nu poate fi demontat de pe produs în apă sau alte lichide. Nu expuneți conexiunile electrice la apă.
 - · Așezați întotdeauna ingredientele pe care urmează să le gătiți în interiorul coșului pentru a preveni contactul lor cu elementele de încălzire.
 - · Asigurați-vă că mâinile sunt complet uscate înainte de a atinge ștecherul sau de a porni produsul.
 - · Deconectați aparatul de la rețea înainte de a-l curăța sau atunci când intenționați să-l utilizați, lăsați-l să se răcească complet înainte de asamblare, scoateți orice piese și/sau

continuați cu curățarea.

- Nu lăsați friteuza în priză fără supraveghere.
- Nu vă sprijiniți de dispozitiv în timp ce acesta este în funcțiune.
- Nu atingeți suprafața friteuzei în timpul funcționării, deoarece poate fi fierbinte.
- Pentru a asigura funcționarea corectă a dispozitivului, curățarea și întreținerea produsului trebuie efectuate în conformitate cu acest manual de instrucțiuni. Opriti și deconectați produsul înainte de a-l curăța. Lăsați-l să se răcească complet înainte de curățare sau depozitare.
- Asigurați-vă că aparatul este conectat la curent.
- Nu așezați aparatul aproape de perete. Vă rugăm să lăsați o distanță de siguranță de 10 cm față de spatele dispozitivului și încă 10 cm pe fiecare parte. Nu așezați niciun obiect deasupra produsului când este în uz.
- În timp ce aparatul este în funcțiune, emite abur fierbinte prin orificiile de evacuare a aerului. Țineți mâinile și fața la o distanță sigură de orificiile de evacuare a aburului și a aerului. Aerul fierbinte poate ieși din dispozitiv atunci când scoateți coșul din interiorul dispozitivului.
- Deconectați imediat dispozitivul dacă iese fum negru din dispozitiv. Așteptați până când fumul dispare pentru a scoate coșul din interiorul aparatului.
- Vă recomandăm folosirea mănușilor la manipularea grătarului sau coșului.
- Nu utilizați dispozitivul pentru nicio utilizare nespacificată în manual.
- Așezați dispozitivul pe o suprafață stabilă, orizontală și plană.
- Acest produs este conceput exclusiv pentru uz casnic.
- Nu încercați să reparați singur dispozitivul.

- Deconectați dispozitivul după fiecare utilizare.
- Acest produs nu poate fi folosit de copii sau oameni

cu capacități fizice, senzoriale sau mentale reduse sau cu o lipsă de experiență și cunoștințe fără a fi supravegheați sau fără a fi primit instrucțiuni privind utilizarea în siguranță a aparatului și înțelegerea riscurilor implicate.

- Aparatul nu trebuie utilizat de copii cu vârsta cuprinsă între 0 și 8 ani. Acest aparat poate fi folosit de copii de la 8 ani dacă sunt supravegheați în permanență.
- Nu lăsați aparatul la îndemâna copiilor sub 8 ani.
- Curățarea și întreținerea aparatului nu trebuie efectuate de copii.
- Supravegheați copiii pentru a vă asigura că nu se joacă cu produsul.

PIESE SI COMPONENTE

Fig.1.

1. Panoul de control
2. Coș
3. Buton de eliberare a coșului
4. Asadelcesto
5. Locuințe
6. Tava
7. Ieșirea aerului
8. Cablu de alimentare

– ÎNAINTE DE UTILIZARE

–

– Scoateți produsul din cutie.

– · Inspectați dispozitivul pentru eventuale deteriorări vizibile. Dacă există, contactați Serviciul de Asistență Tehnică Cecotec cât mai curând posibil pentru recomandări sau repararea produsului.

– · Curățați bine coșul și tava cu apă fierbinte, detergent și un burete neabraziv.

– · Folosiți o cârpă umedă pentru a curăța atât exteriorul, cât și interiorul dispozitivului și uscați-l.

– · Așezați dispozitivul pe o suprafață stabilă, orizontală și plană.

– · Așezați coșul pe tavă..

–

– Fig.2.

Avertizare

· Nu umeziți elementul de încălzire.

· Nu umpleți aparatul cu ulei sau orice alt lichid.

· Nu așezați dispozitivul pe nicio suprafață care nu este rezistentă la căldură.

1. Functionare

1. Conectați dispozitivul la priza de curent.

2. Scoateți cu grijă tava împreună cu coșul din aparat.Fig.3.

3. Așezați ingredientele în coș.Fig.4.

4. Introduceți tava înapoi în dispozitiv, aliniind-o cu ghidajele de pe corp. aceasta.Fig. 5.

5. Determinați timpul de preparare necesar pentru fiecare ingredient..

Avertizare

Unele ingrediente trebuie agitate la jumătatea procesului de prăjire. Pentru a le amesteca, scoateți tava cu produs folosind mânerul și agitați-o. Apoi, glisați tava înapoi în friteuza cu aer cald. Nu apăsați butonul de eliberare a capacului în timp ce agitați ingredientele.

Sfaturi

Pentru a reduce greutatea, scoateți coșul din tavă și agitați numai coșul. Pentru a face acest lucru, trageți tava din corpul produsului, așezați-o pe o suprafață rezistentă la căldură și apăsați butonul de eliberare a mânerului. Ridicați coșul din tavă.

1. Când auziți bipul temporizatorului, trageți tava din dispozitiv. Dacă doriți să opriți dispozitivul înainte de expirarea orei setate, modificați timpul selectat și selectați 1 minut sau apăsați și mențineți apăsat butonul de pornire timp de 3 secunde și va apărea Oprit pe panoul de control.
2. Asigurați-vă că alimentele sunt gătite bine.
3. Dacă nu sunt suficient de fierte, glisați tava înapoi și setați cronometrul pentru încă câteva minute.
4. Pentru a îndepărta ingredientele, trageți tava din dispozitiv și așezați-o pe o suprafață rezistentă la căldură. Apăsați butonul de eliberare a tăvii și ridicați coșul pentru a-l scoate din tavă.
5. Transferați ingredientele din coș într-un bol pe o farfurie.
6. Odată ce primul lot de alimente este gătit, dispozitivul va fi gata de gătit data viitoare.

Avertizare

Nu folosiți niciodată tava fără coșul în interior.

- Nu atingeți tava în timpul sau imediat după funcționare, poate fi foarte fierbinte. Țineți tava doar de mâner.
- Nu întoarceți coșul dacă tava este încă atasată, uleiul colectat în tava se poate varsa peste ingrediente.
- Tava și ingredientele sunt foarte fierbinti. În funcție de tipul de ingrediente, aparatul poate genera abur.

Panou de control

Fig.6.

Mod 1

Odată ce coșul și tava sunt plasate în poziția corectă în interiorul dispozitivului, butonul de pornire se va aprinde. Apăsăți butonul de pornire timp de 3 secunde pentru a selecta temperatura implicită și timpul de prăjire, 180°C, respectiv 15 minute. Apăsăți din nou butonul de pornire pentru ca dispozitivul să înceapă prăjirea. Apăsăți din nou butonul de pornire timp de 3 secunde pentru a opri dispozitivul.

Avertizare

În timp ce dispozitivul funcționează, puteți apăsa butonul de pornire pentru a întrerupe și a relua prăjirea.

Mod 2

Apăsăți butonul de mod pentru a alege dintre cele 8 programe prestabilite. Toate modurile au o temperatură și un timp de gătire prestabilit. Apăsăți butonul de mod pentru a selecta unul dintre cele 8 moduri de funcționare, apoi apăsați butonul de pornire pentru a porni.

Creșterea și scăderea timpului și a temperaturii(3)(4)

1. Folosiți aceste butoane pentru a crește sau reduce timpul și temperatura de prăjire (de la 80 °C la 200 °C).
2. Pentru a regla temperatura, apăsați mai întâi simbolul de temperatură (5) și apoi + sau -.
3. Pentru a regla ora, apăsați mai întâi simbolul orei (6) și apoi + sau -.
4. Apăsăți și mențineți apăsat simbolul de creștere sau scădere pentru a parcurge rapid numerele.
5. Odată ce setările sunt selectate, ecranul se va aprinde și va afișa setările.

Modospredeterminados

Mod	Friptura	Aripi	Creveți	Pește	Pizza	Cartofi prajiti	Coacere	Legume
Temperatura(°F)	400	400	360	360	380	400	320	320
Temperatura(°C)	200	200	180	180	190	200	160	160

Timp implicit (min)	8	25	8	18	5	22	27	27
Cantitate min.si max.(g)	100-600	100-500	100-500	100-500	100-500	100-500	100-500	100-500

Avertizare

Aceste detalii nu sunt altceva decât indicații. Deoarece ingredientele pot varia ca origine, dimensiune, formă și marcă, nu ne putem asigura pe deplin că ceea ce este prezentat în tabel este cel mai potrivit pentru ingredientele pe care le utilizați.

Sfaturi

Alimentele mai mici necesită mai puțin timp de preparare decât alimentele mai mari.

- O cantitate mai mare de ingrediente necesită doar puțin mai mult timp de preparare și, dimpotrivă, o cantitate mai mică de ingrediente necesită doar puțin mai puțin timp de preparare.
- Agitarea ingredientelor mai mici în timpul gătirii optimizează rezultatul și poate ajuta la prevenirea gătirii insuficiente a alimentelor.
- Adăugați puțin ulei în cartofi pentru un rezultat mai crocant.
- Nu folosiți aparatul pentru a prăji alimente grase (cum ar fi cârnații).
- Alimentele care pot fi gătite în cuptor pot fi gătite și cu ajutorul acestui dispozitiv.
- Cantitatea optimă de cartofi prăjiți pentru a pregăti 500 de grame.
- Aluatul pre-gătit necesită mai puțin timp de preparare decât aluatul făcut manual.
- Puteți folosi aparatul și pentru a reîncălzi ingredientele. Pentru a face acest lucru, setați temperatura la 150 ° C timp de 10 minute.

2. Curatare si Intretinere

Curatare

- Curățați aparatul după fiecare utilizare.
- • Deconectați dispozitivul de la priză și lăsați-l să se răcească înainte de curățare.
- • Nu folosiți ustensile metalice sau produse abrazive pentru a curăța coșul și suportul. Utilizați o cârpă moale și umedă pentru a curăța suprafața produsului.
- • Nu scufundați niciodată dispozitivul în apă sau alte lichide.
- • Nu utilizați bureți, pudră sau produse de curățare abrazive pentru curățarea produsului.
- • Scoateți coșul pentru ca aparatul să se răcească mai repede.
- • Curățați aparatul bine cu apă fierbinte, detergent și un burete neabraziv.
-
- • Recomandăm folosirea de degresanți lichizi pentru a îndepărta orice murdărie rămasă.
- • Dacă există murdărie blocată în interiorul coșului sau pe fundul tăvii, vă recomandăm să umpleți coșul cu apă fierbinte amestecată cu detergent, iar apoi să lăsați coșul și tava să se usuce aproximativ 10 minute.
- • Curățați interiorul aparatului cu apă fierbinte și un burete neabraziv.
- • Curățați elementele de încălzire cu o perie moale pentru a îndepărta orice reziduuri alimentare. Aveți grijă extremă în timpul acestui proces pentru a evita deteriorarea elementului de încălzire.

3. Posibile problema si rezolvare

Problema	Cauza posibila	Solutie
Aparatul nu funcționează.	Produsul nu este conectat la priză.	Conectați aparatul în priză.
	Cronometrul nu a pornit.	Porniți temporizatorul folosind selectorul, care va porni și dispozitivul.
Mâncarea nu a fost gătită.	Sunt prea multe ingrediente în coș.	Puneți bucăți mai mici în coș, astfel încât să se răcească uniform.
	Temperatura folosită este prea scăzută.	Utilizați selectorul de temperatură pentru a crește temperatura.
	Timpul de pregătire nu este suficient.	Utilizați selectorul temporizatorului pentru a seta un timp de preparare mai lung.
Ingredientele au fost prăjite inegal.	Unele tipuri de alimente trebuie să fie prăjite în timpul procesului de prăjire.	Ingredientele care sunt îngrămadite una peste alta (de exemplu, cartofii prăjiți) trebuie agitate în timp ce se gătesc.

Alimentele gătitе nu sunt crocante.	Ați încercat să gătiți un tip de mâncare care ar trebui să fie gătit într-o friteuză tradițională.	Adăugați puțin ulei în mâncare pentru a obține un rezultat mai crocant.
Containerul se potrivește bine în interiorul dispozitivului.	Sunt prea multe ingrediente în interiorul castelului.	Nu umpleți dispozitivul dincolo de marca Max.
	Castelul este corect plasat în container.	Puneți coșul în tavă până când auziți un „clic”.
În interiorul produsului iese fum alb.	Gătiți alimente foarte grase.	Când alimentele foarte uleioase sunt prăjite, se eliberează o cantitate mare de grăsime. Uleiul de prăjire face ca din dispozitiv să iasă fum alb și să-l facă mai fierbinte decât în mod normal. Acest lucru nu afectează dispozitivul sau rezultatul.
	Tava este murdară de la utilizările anterioare.	Fumul alb apare din cauza folosirii aparatului cu ulei în tava. Asigurați-vă că curățați tava după fiecare utilizare.
Cartofii prăjiți sunt prăjiți neuniform.	Se folosește tipul corect de cartof.	Folosiți cartofi proaspeți și asigurați-vă că rămân consecvenți în timpul prăjirii.
	Nu ați curățat bine cartofii înainte de a-i prăji.	Clătiți bine cartofii pentru a îndepărta amidonul.
Cartofii un sunt crocanti	Crocantele cartofilor va depinde de cantitatea de apă și ulei.	Asigurați-vă că uscați cartofii înainte de a adăuga ulei.
		Tăiați cartofii în bucăți mai mici pentru rezultate mai crocante.

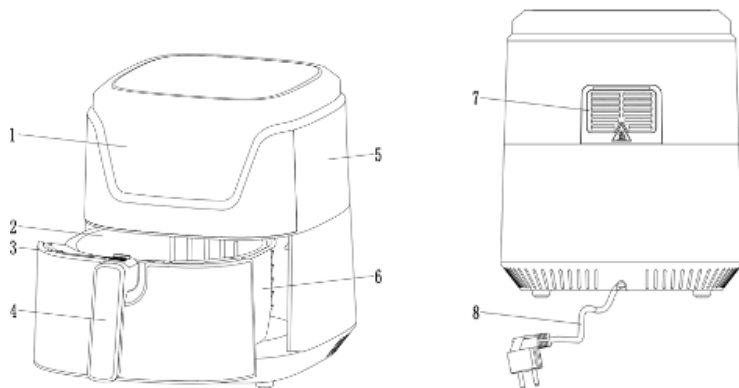

Fig.1

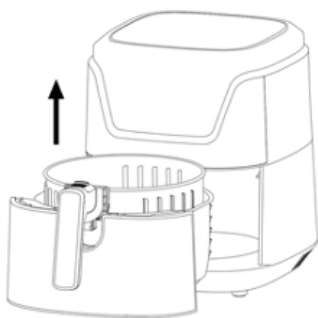

Fig.2

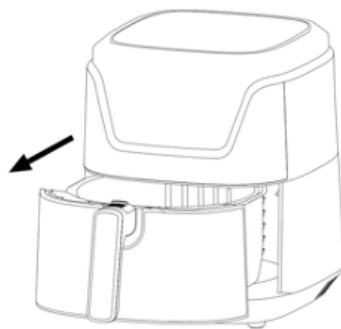

Fig.3



Fig..4

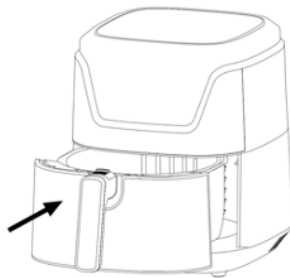

Fig.5

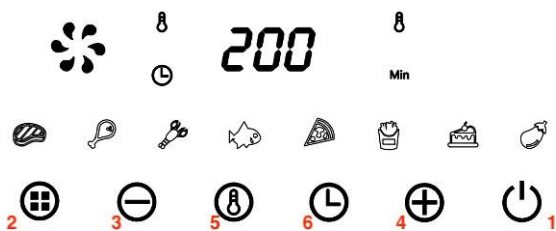

Fig.6

www.cecotec.es

Cecotec Innovaciones S. L.
C/de la Pinadeta s/n, 46930
QuartdePoblet, Valencia, Spain

EA02210503